

# SWEPAC

FB 155

FB 240

---

## BRUKSANVISNING I ORIGINAL

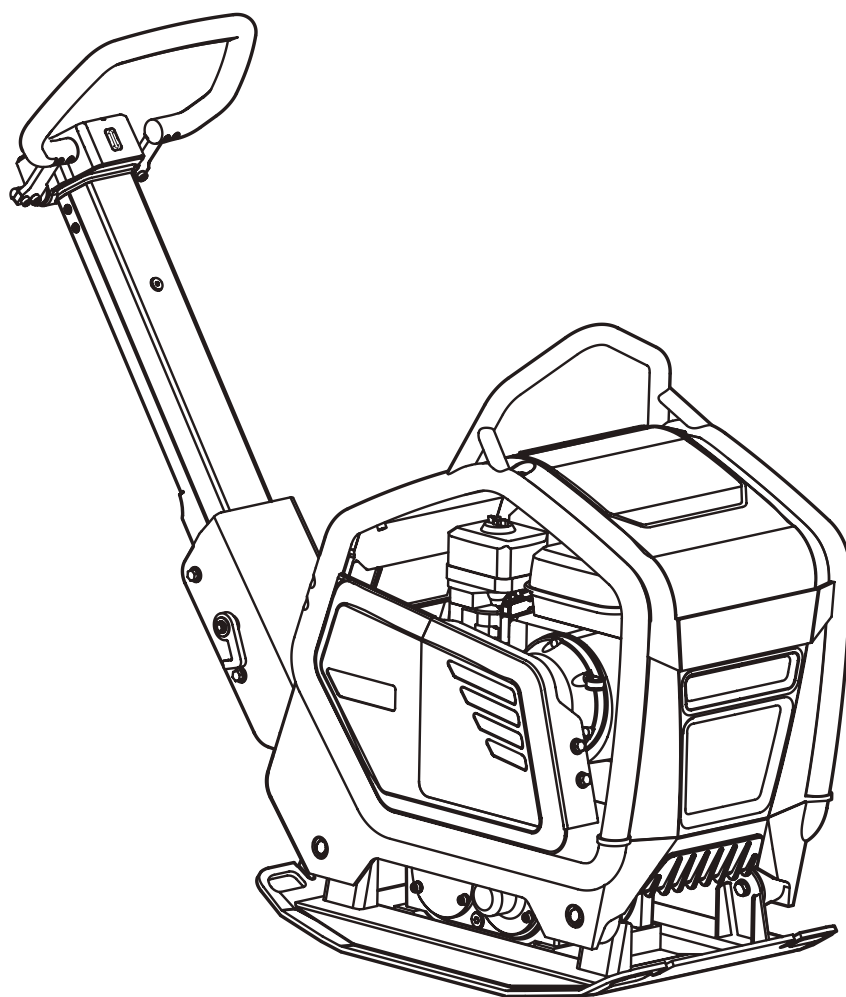

## ANVÄNDNING

### SWEPAC FB 155 / FB 240

används för packning av fyllningar under byggnadsgrunder, vid gatu- och vägbyggnad, i rörgravar etc. P.g.a. fram/backfunktionen är maskinen mycket lämplig vid packning i trånga utrymmen och som komplement till större packningsredskap på svåråtkomliga ställen.

---

## INNEHÅLL

ANVÄNDNING .....	2
SÄKERHETESFÖRESKRIFTER.....	3
STANDARDSER.....	3
SKYLTAR.....	4
TEKNISKA DATA.....	5
FUNKTION .....	5
TEKNISK BESKRIVNING .....	6
DAGLIG TILLSYN.....	7
FÖRE START .....	7
START, .....	7
EFTER START .....	8
STOPP.....	8
KÖRINSTRUKTION .....	9
TRANSPORT.....	10
EG-FÖRSÄKRAN.....	11

## SÄKERHETSFÖRESKRIFTER

- Operatören skall före användning av maskinen vara informerad om tillverkarens säkerhets- och användningsföreskrifter.
- Maskinen får endast användas utomhus.
- Maskinen får ej användas om skydd och säkerhetsanordningar saknas eller är ur funktion.
- Operatören får ej lämna maskinen utan uppsikt då motorn är igång. Då vibratorn är inkopplad skall operatören kunna kontrollera maskinens rörelse med hjälp av manöverhandtaget och start/stopp-reglage. Maskinen får framföras endast av utbildad operatör.
- Vid underhållsarbeten eller andra ingrepp i maskinen skall alltid motorn vara avstängd.
- Stoppa motorn före tankning. Undvik bränslespill och torka omedelbart bort ev. utspillt bränsle. Tanka endast i väl ventilerade utrymmen.
- Undvik att beröra heta motordelar, t.ex. ljuddämpare.
- Före lyft kontrolleras att lyftanordning eller dess infästning ej är skadad och att gummidämparna på bottenplattan är oskadade och fastdragna.
- Vid transport och lagring bör bränsletanken vara tömd och bränslekranen stängd.
- Vid uppställning skall säkerhet mot tippning iakttagas. Maskinen får ej luta mer än 20°.
- Operatören skall använda hörselskydd vid arbete med maskinen.
- Operatören skall se till att ingen obehörig finns i maskinens omedelbara närhet.
- Bär alltid personlig skyddsutrustning som kraftiga, halkfria skor, hörselskydd och godkänt ögonskydd.
- Maskinen får inte användas i miljöer med potentiell brand- eller explosionsfara.
- Använd aldrig maskinen om du är trött, har druckit alkohol eller står under mediciner som kan påverka din syn, ditt omdöme eller din koordinationsförmåga.
- Använd aldrig en maskin som på något sätt har ändrats från originalutförandet.

## STANDARDS

### Buller

Mätning enligt standarden EN 500-4 Rev.1:1998, Annex C:

Mätosäkerhet  $\pm 0,5$  dB (A) i 95% av mätningarna.

Enligt villkoren i direktivet 2000/14/EC, Annex VI redovisas följande.

Eftersom ljudtrycksnivån vid operatörens öra överstiger 80 dB (A), skall hörselskydd användas vid körning!

	FB 155	FB240
Ljudtrycks-nivå vid operatörens öra, L <sub>pA</sub>	91 dB (A)	91 dB (A)
Tillåten ljud-effektnivå, L <sub>wa</sub>	105 dB (A)	105 dB (A)
Garanterad ljud-effektnivå, L <sub>wa</sub>	105 dB (A)	108 dB (A)

### Hand/arm vibrationer

Vibrationsaccelerationen har mätts enligt standarden ISO 5349 vid körning på makadamunderlag.

Mätvärdena har räknats om till max. daglig exponeringstid vid regelbunden användning.

Ytterligare information finns att hämta arbetsmiljöverkets föreskrifter AFS 2005:15 om vibrationer som gäller från den 1 juli 2005.

Mätosäkerhet  $\pm 0,3$  m/s<sup>2</sup> i 95 % av mätningarna.

	FB 155	FB 240
Hand/arm-vibrationer m/s <sup>2</sup>	2,5	2,5
Max. daglig exponeringstid	8 tim	8 tim

### Avgasemissioner

FB 155 och FB 240 uppfyller kraven på avgasutsläpp enligt Direktiv 2002/88/EC steg 2.

### Övrigt

Är godkända enligt storstädernas miljökrav.

## SKYLTAR

### Varningskyltar

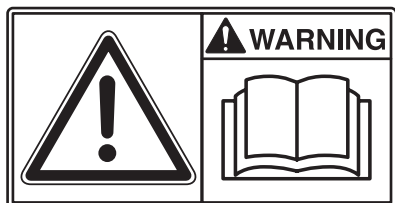

Läs före användning nogga igenom handboken och dess säkerhetsföreskrifter för att kunna hantera maskinen på ett säkert sätt. Se till att handboken alltid är tillgänglig.



Motor och ljuddämpare: För att undvika brännskador eller obehag, se till att inte vidröra varma motordelar då motorn är igång eller då maskinen nyligen använts.



Remdrift: Håll händer, verktyg eller andra föremål borta från remdriften för att undvika skador när maskinen är igång.  
Se säkerhetsföreskrifter i handboken.



Eftersom ljudtrycksnivån vid operatörens öra överstiger 80 dB(A) skall hörselskydd användas vid arbete med maskinen för att förhindra hörselskador.

### Maskinskylt

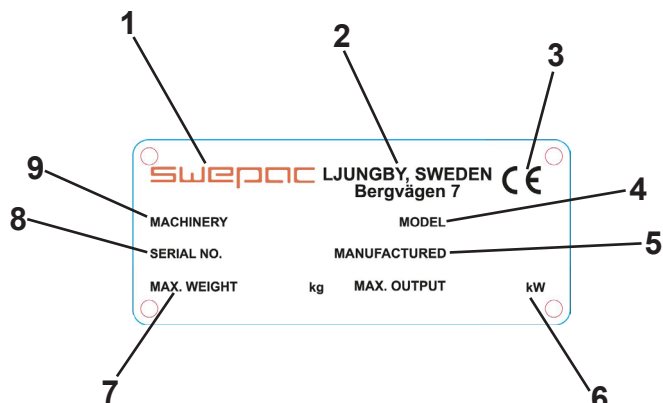

1. Tillverkare.
2. Tillverkningsort, land.
3. CE-märkning.
4. Modellbeteckning.
5. Tillverkningsår.
6. Max. motoreffekt.
7. Max. vikt.
8. Tillverkningsnummer.
9. Maskintyp

## TEKNISKA DATA

### FB 155

Vikt, netto.....	180 kg
Bottenplatta bxl.....	450 x 790 mm
Gånghastighet .....	ca 25 m/min
Tillåten lutning.....	20°
Centrifugalkraft.....	32 000 N
Vibrationsfrekvens .....	83 Hz
Drivmotor.....	Honda GX 200
Motoreffekt .....	4,1 kW
Driftsvarvtal, motor.....	3400 r/min
Bränsletankvolym .....	3,6 liter
Bränsle .....	Blyfri eller alkylatbensin

### FB 240

Vikt, netto.....	240 kg
Bottenplatta bxl.....	500 x 790 mm
Gånghastighet .....	ca 25 m/min
Tillåten lutning.....	20°
Centrifugalkraft.....	38 000 N
Vibrationsfrekvens .....	78 Hz
Drivmotor.....	Honda GX 200
Motoreffekt .....	4,1 kW
Driftsvarvtal, motor.....	3400 r/min
Bränsletankvolym .....	3,6 liter
Bränsle .....	Blyfri eller alkylatbensin

## FUNKTION

Maskinen består av en bottenplatta med vibrationselement och en från bottenplattan avfjädrad överdel. Avfjädringen mellan bottenplattan och överdelen utgöres av gummidämpare. Kraftöverföringen mellan motorn och vibrationselementet sker med hjälp av en kilrem, som kan justeras med remspännare. Motorkilremskivan är försedd med inbyggd centrifugalkoppling, vilket möjliggör start och tomgångskörning utan att vibratorm är inkopplad. Motorn är väl skyddad mot skador vid användning och transporter av en stabil skyddsram med skyddsplåt.

## BRÄNSLE- och OLJEREKOMMENDATIONER

Bränsle	Blyfri eller alkylatbensin
Motorolja	SAE10W-30
Oljemängd, vevhus	0,5 liter
Motorolja byte	Första oljebytet efter 50 timmar därefter var 200 driftimme filterbyte vid varje oljebyte.
Vibrationselement oljetyp/mängd	SAE10W-30 FB 155.....0,3liter FB 240.....0,35liter

## TEKNISK BESKRIVNING

### FB 155 / FB 240

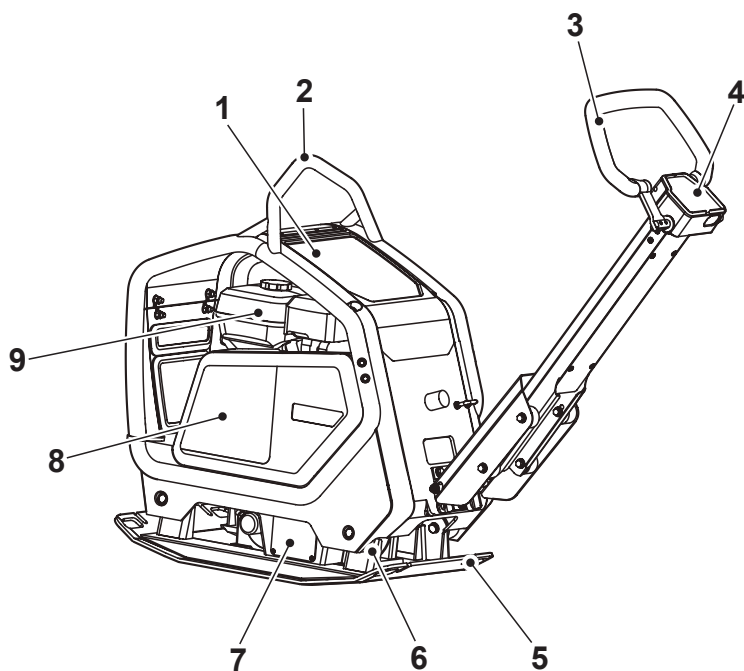

Handtagsvy FB 240

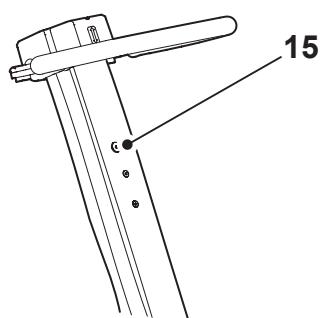

#### Vänster sidovy

1. Lock
2. Lyftbygel
3. Manöverhandtag (fram-/backreglage FB240)
4. Manöverpanel
5. Bottenplatta
6. Gummidämpare
7. Vibrationselement
8. Remskydd
9. Motor

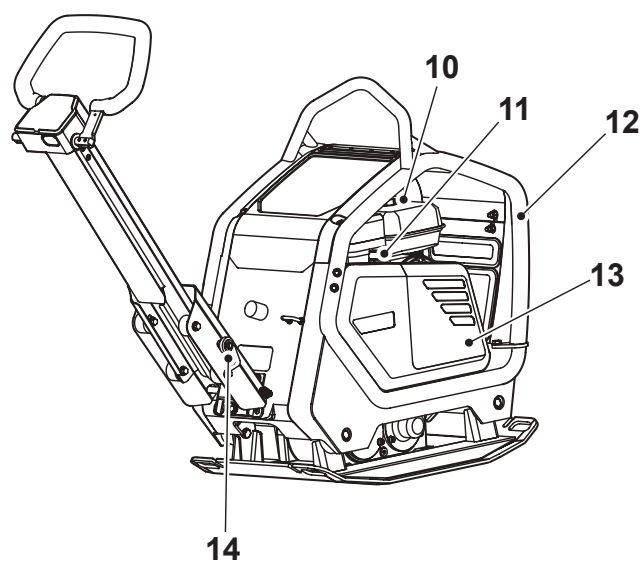

Handtagsvy FB 155

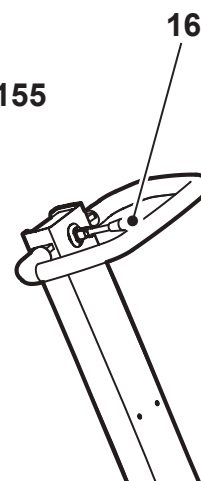

#### Höger sidovy

10. Bränslepåfyllning
11. Gasreglage
12. Skyddsram
13. Sidoskydd
14. Transportsäkring

#### Handtagsvy FB240

15. Oljereservoar

#### Handtagsvy FB155

16. Spakreglage

## DAGLIG TILLSYN

### Kontroll av bränsle

Kontrollera att bränsle finns i tanken. Fyll på vid behov.

### Kontroll av motoroljenivå

Kontrollera dagligen vevhusets oljenivå. Oljan skall nå upp till påfyllningshålets kant när maskinen står på ett plant underlag.

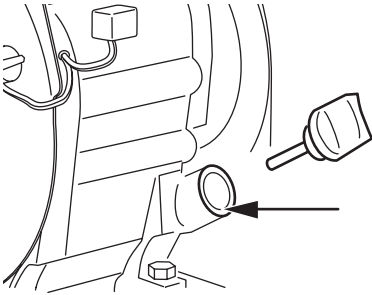

### Kontroll av luftrenare.

Luftrenaren skall kontrolleras minst en gång varje arbetsvecka. Vid körning under dammiga förhållanden måste kontroll ske dagligen.

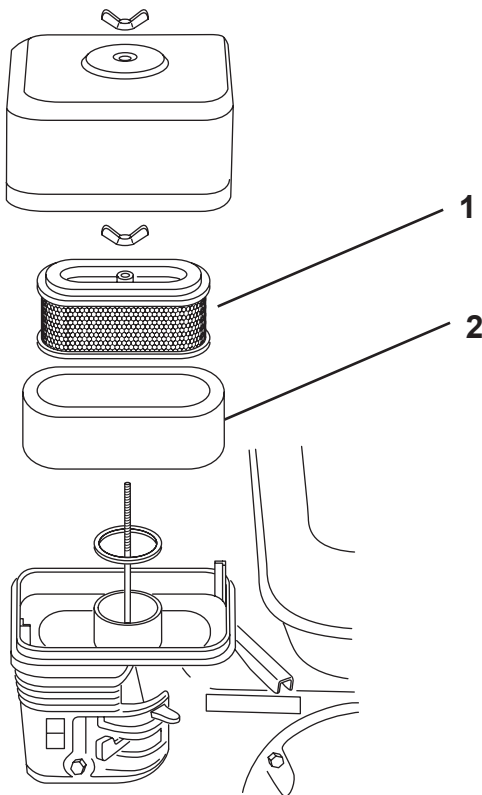

1. Skumplastelement
2. Pappersselement

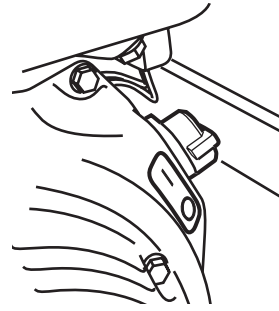

Motorströmbrytare

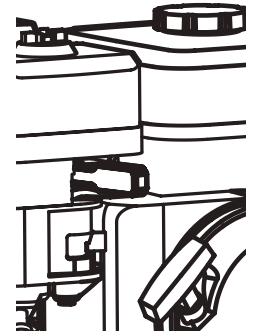

Gasreglage

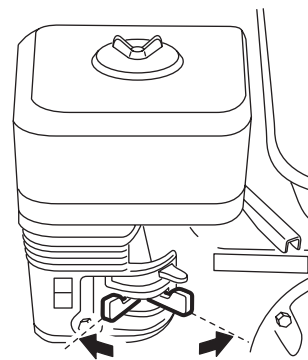

Bränslekran

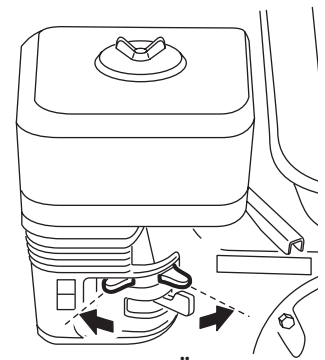

Choke

## FÖRE START

Se Daglig tillsyn, sid 7.

## START

Ställ motorströmbrytaren i läge "1".

Öppna bränslekranen.

Ställ gasreglaget i läge, "MIN".

Justera chokespjället; Vid kall motor stängs choken helt. Använd ej choken vid varm motor eller om lufttemperaturen är hög.

Starta genom att dra starthandtaget. Drag först till mekanismen greppar, därefter kraftigt och snabbt med båda händerna.

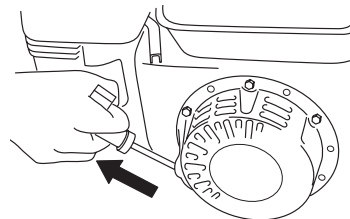

## EFTER START

Ställ gasreglaget på tomgång.

Öppna choken gradvis.  
Varmkör motorn ca 5 min.

## STOPP

Ställ motorn på tomgång och låt den gå någon minut.  
Vrid motorströmbrytaren till läge "0".

Stäng bränslekranen.

## Kilremsdrift

Kontrollera regelbundet kilremmens spänning och kondition. Byt skadad kilrem till ny typ enligt tabellen nedanför.

Maskinbenämning	Kilremstyp
FB 155	XPA 990
FB 240	XPA 1107

## Vibrationselement

Kontrollera regelbundet att inget oljeläckage finns. Täta eventuella läckage. OBS! maskinen får under inga omständigheter köras om läckage misstänks.

**OBS!** Oljemängden i vibrationselementet är **0,5 L**.

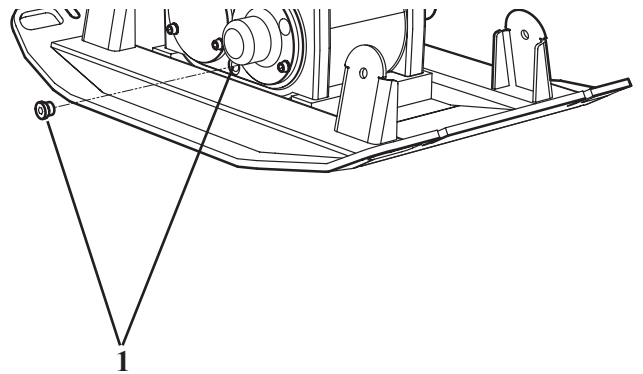

1. Avtappnings-/påfyllnadshål

## Gummidämpare

Kontrollera regelbundet gummidämparnas kondition. Byt ut skadade dämpare.

## KÖRINSTRUKTION

Maskinens vibrationselement startas vid gaspådrag och då kopplingen greppar in.  
Vid första start går alltid maskinen framåt och om inte handtagsreglagen påverkats.

F155 och FB240 har två olika handtagslösningar för att köra maskinen bakåt och framåt.

### FB155

Då spaken mellan handtagsgreppet förs bakåt backar maskinen, och när det förs framåt går den framåt.

### FB240

Då hela handtagsgreppet förs bakåt backar maskinen, och när det förs framåt går den framåt.  
Om föraren släpper handtagsgreppet under körning, stannar maskinen utan att fortsätta åt något håll.

OBS! Vid alla typer av packningsarbeten skall motorn alltid köras på fullgas för att få ut maskinens maximala packningseffekt, samt att inte riskera en skadad slirkoppling.

### FB 240

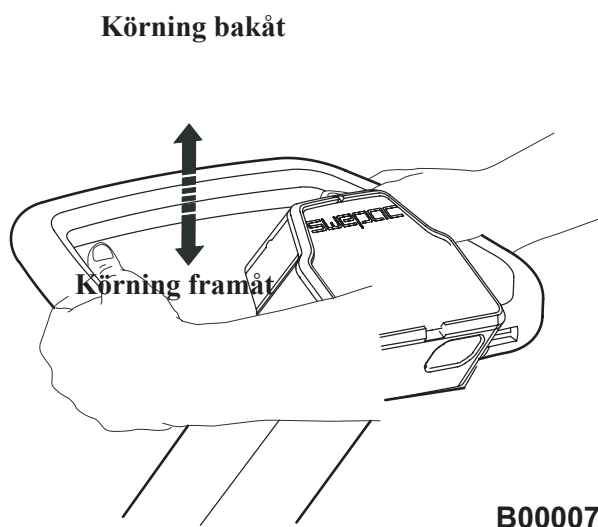

### FB 155

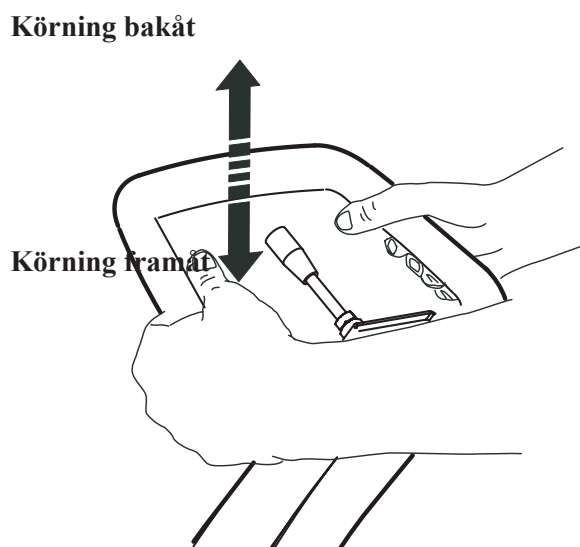

Maskinen är endast avsedd att användas utomhus. Arbeta med maskinen i dagsljus eller annan tillräcklig belysning. Fyllmassor ska vara vattnade eller naturligt fuktiga. All annan användning avråds ifrån.

OBS! Vid körning i uppförslutning bör maskinen backas uppför.  
Maskinen får inte luta mer än 20° i sidled vid användning eller uppställning.

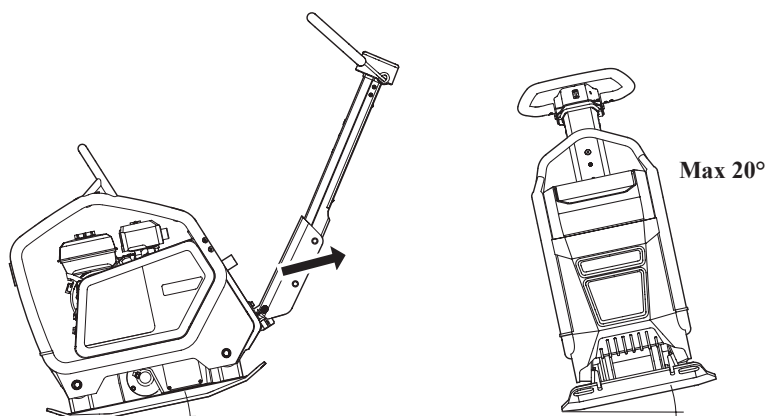

## TRANSPORT

Maskinen är försedd med en lyftbygel.

OBS! Använd endast skyddsramens lyftpunkt (1) för lyft av maskinen.

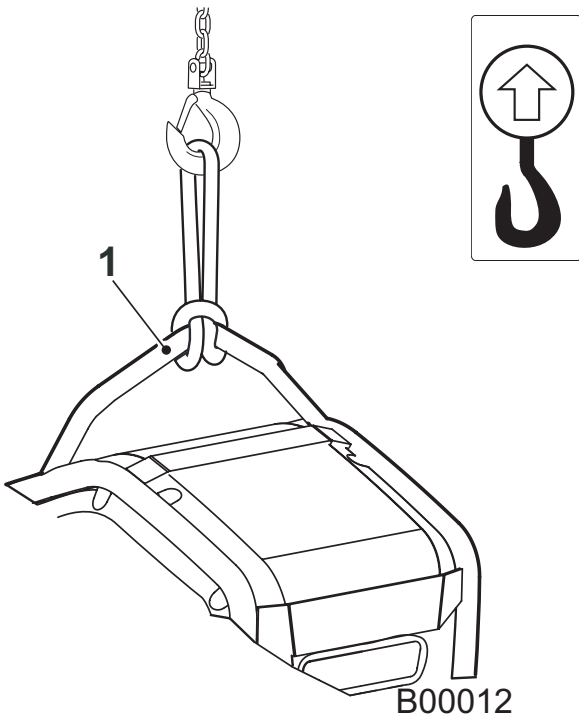

B00012

Kontrollera före lyft att lyftbygel och dess infästning i maskinen ej är skadad. Kontrollera också att bottenplattans gummidämpare är oskadade och sitter ordentligt fast.

## Transportsäkring

Vid transport med fordon ska handtaget fällas fram och låsas fast med transportsäkringen, surra därefter maskinen med t.ex. godkända spännband. OBS! Surra i avsedda öglor på bottenplattan och inte i den gummiavfjädrade överdelen.

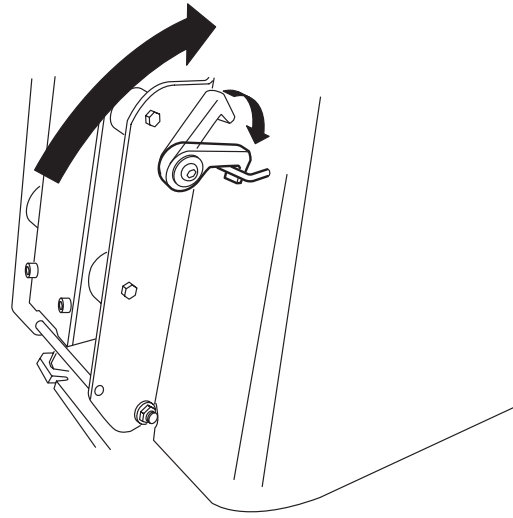

Spänn alltid fast maskinen med spännband enligt illustration vid transport eller i öglorna i bottenplattan.

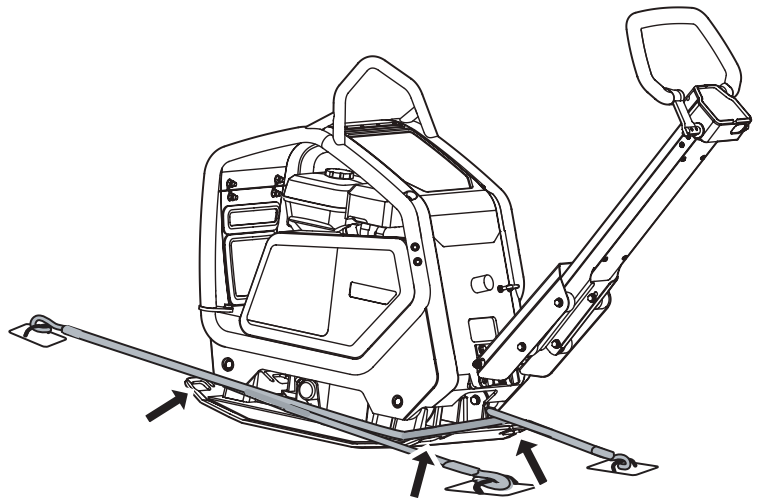



## EG-försäkran om överensstämmelse

### Tillverkare

**Swepac AB**  
**Bergvägen 7**  
**34132 Ljungby**

1. Kategori: Markvibrator

2. Typ: FB 155  
FB 240

3. Motoreffekt: FB 155.....4,1kW  
FB 240.....4,1kW

Produkten överensstämmer med följande direktiver:

2006 / 42 / EG

2000 / 14 / EG

2004 / 108 / EG

EN 500-1

EN 500-4

Teknisk tillverkningsdokumentation finns hos:

Swepac AB, Bergvägen 7 34132 Ljungby SE  
Tomas Johansson / Product Engineer

**SWEPAC**

**SWEPAC AB**

Adress **Bergvägen 7, 341 32 Ljungby**, tel **0372-156 00**, fax **0372-837 41**, E-post **mail@swepac.se**,  
Internet **www.swepac.com**