

BRUKSANVISNING I ORIGINAL

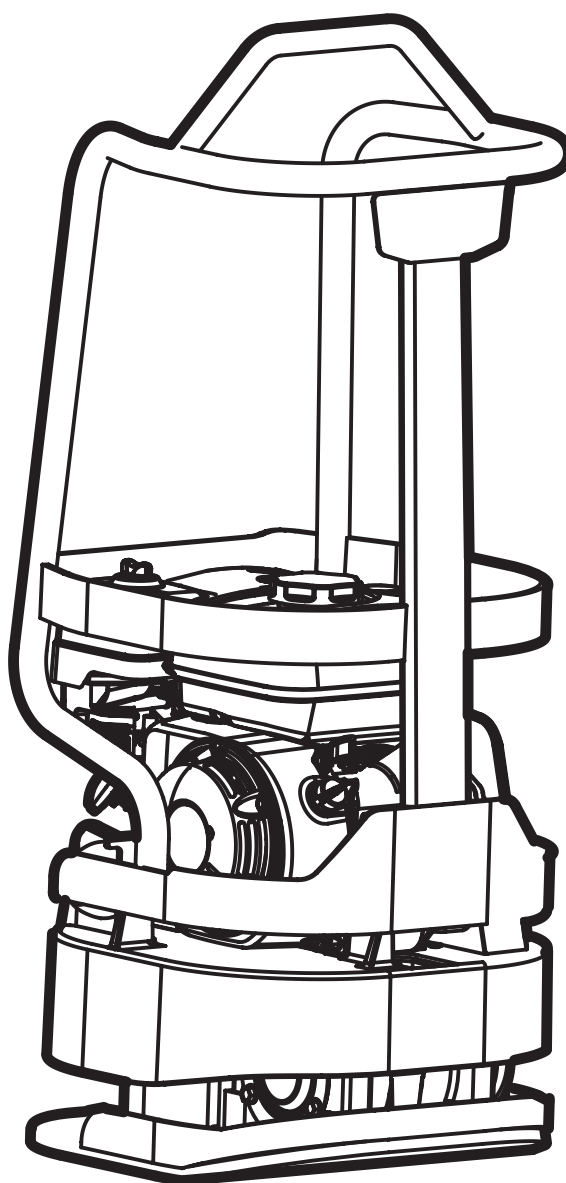

ANVÄNDNING

SWEPAC FR 95

används för packning av fyllningar under byggnadsgrunder, på gångbanor, i rörgravar m.m. Den rundade bottenplattan gör maskinen mycket lämplig vid packning runt pelare, fundament, brunnar m.m. På svåråtkomliga ställen, som t.ex. i rör- och kabelgravar, är maskinen lätt att vända. Maskinen är lämplig för packning av sand och grus vid mindre lagertjocklekar.

INNEHÅLL

ANVÄNDNING	3
SÄKERHETESFÖRESKRIFTER.....	4
STANDARDER.....	4
SKYLTAR.....	5
TEKNISKA DATA.....	6
FUNKTION	6
TEKNISK BESKRIVNING	7
DAGLIG TILLSYN.....	8
FÖRE START	9
START	9
EFTER START	9
STOPP.....	9
MÅTT.....	10
KÖRINSTRUKTION	11
TRANSPORT.....	11
ANTECKNINGAR.....	12; 13; 14
EG-FÖRSÄKRAN.....	15

SÄKERHETESFÖRESKRIFTER

- Operatören skall före användning av maskinen vara informerad om tillverkarens säkerhets- och användningsföreskrifter.
- Maskinen får endast användas utomhus.
- Maskinen får ej användas om skydd och säkerhetsanordningar saknas eller är ur funktion.
- Operatören får ej lämna maskinen utan uppsikt då motorn är igång. Då vibratören är inkopplad skall operatören kunna kontrollera maskinens rörelse med hjälp av manöverhandtaget och start/stopp-reglage. Maskinen får framföras endast av utbildad operatör.
- Vid underhållsarbete eller andra ingrepp i maskinen skall alltid motorn vara avstängd.
- Stoppa motorn före tankning. Undvik bränslespill och torka omedelbart bort ev. utspillt bränsle. Tanka endast i väl ventilerade utrymmen.
- Undvik att beröra heta motordelar, t.ex. ljuddämpare.
- Före lyft kontrolleras att lyftanordning eller dess infästning ej är skadad och att gummidämparna på bottenplattan är oskadade och fastdragna.
- Vid transport och lagring bör bränsletanken vara tömd och bränslekranen stängd.
- Vid uppställning skall säkerhet mot tippning iakttagas. Maskinen får ej luta mer än 20°. (FR 95 18°)
- Operatören skall använda hörselskydd vid arbete med maskinen.
- Operatören skall se till att ingen obehörig finns i maskinens omedelbara närhet.
- Bär alltid personlig skyddsutrustning som kraftiga, halkfria skor, hörselskydd och godkänt ögonskydd.
- Maskinen får inte användas i miljöer med potentieell brand-eller explosionsfara.
- Använd aldrig maskinen om du är trött, har druckit alkohol eller står under medicinering som kan påverka din syn, ditt omdöme eller din koordinationsförmåga.
- Använd aldrig en maskin som på något sätt har ändrats från originalutförandet.

STANDARDER

Buller

Mätning enligt standarden EN 500-4 Rev.1:1998, Annex C: Mätosäkerhet $\pm 0,5\text{dB (A)}$ i 95% av mätningarna.

Enligt villkoren i direktivet 2000/14/EC, Annex VI redovisas följande :

Ljudtrycksnivå vid operatörens öra, L _{pA}	90dB (A)
Tillåten ljud-effektnivå, L _{WA}	105 dB (A)
Garanterad ljud-effektnivå, L _{WA}	105 dB (A)

Eftersom ljudtrycksnivån vid operatörens öra överstiger 80 dB (A), skall hörselskydd användas vid körning!

Hand/arm vibrationer

Vibrationsaccelerationen har mätts enligt standarden ISO 5349 vid körning på grusunderlag. Mätvärdena har räknats om till max. daglig exponeringstid vid regelbunden användning. Ytterligare information finns att hämta arbetsmiljöverkets föreskrifter AFS 2005:15 om vibrationer som gäller från den 1 juli 2005.

Mätosäkerhet $\pm 0,3 \text{ m/s}^2$ i 95 % av mätningarna.

	FR 95
Hand/arm-vibrationer m/s ²	< 2,5
Max. daglig exponeringstid	5,2 tim

Avgasemissioner

Maskine uppfyller kraven på avgasutsläpp enligt EU Directive 2002/88/EC steg 2 .

Övrigt

Är godkända enligt storstädernas miljökrav.

SKYLTAR

Varningskyltar

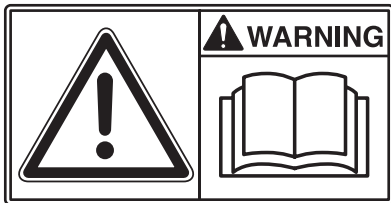

Läs före användning noga igenom handboken och dess säkerhetsföreskrifter för att kunna hantera maskinen på ett säkert sätt. Se till att handboken alltid är tillgänglig



Motor, ljuddämpare: För att undvika bränn-skador eller obehag, se till att inte vidröra varma motordelar då motorn är igång eller då maskinen nyligen använts.



Remdrift: Håll händer, verktyg eller andra föremål borta från remdriften då maskinen är igång för att undvika skador. Se säkerhetsföreskrifter i handboken.



Eftersom ljudtrycksnivån vid operatörens öra överstiger 80 dB(A) skall hörselskydd användas vid arbete med maskinen för att förhindra hörselskador.

Maskinskylt

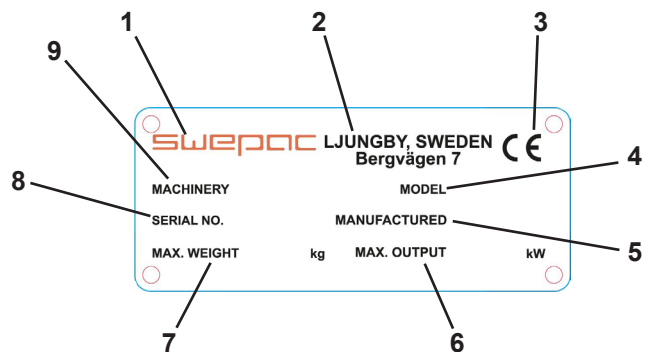

1. Tillverkare.
2. Tillverkningsort, land.
3. CE-märkning.
4. Modellbeteckning.
5. Tillverkningsår.
6. Max. motoreffekt.
7. Max. vikt.
8. Tillverkningsnummer.
9. Maskintyp.

TEKNISKA DATA**FR 95**

Vikt, netto.....	89 kg
Bottenplatta lxb.....	430 x 435 mm
Gånghastighet	ca 25 m/min
Tillåten lutning.....	18°
Centrifugalkraft.....	14 000 N
Vibrationsfrekvens	91 Hz
Drivmotor.....	Honda GX 160
Motoreffekt	3,6 kW
Driftsvarvtal, motor.....	3600 r/min
Bränsletankvolym	3,1 liter
Bränsletyp	Blyfri bensin 95-98 oktan
Oljemängd, vevhus	0,6 liter

OLJE och BRÄNSLEREKOMMENDATIONER

BränsleBlyfri bensin el. alkylatbränsle
 Motorolja..... SAE10W-30
 Motoroljabyte: första oljabytet efter 20 timmar därefter var
 100 drifttimme.

Obs! Lagren i vibrationselementet för FR95
 är fettsmorda. Lagret kan inte återfettas, utan är
 livstidssmord.

Det innebär att ingen olja behövs i vibrationselementet.

FUNKTION

Maskinen består av en bottenplatta med vibrationselement och en från bottenplattan avfjädrad överdel. Avfjädringen mellan bottenplattan och överdelen utgöres av gummidämpare. Kraftöverföringen mellan bensinmotorn och vibrationselementet sker med hjälp av en kilrem, som kan justeras med remspännare. Motorkilremskivan är försedd med inbyggd centrifugalkoppling, vilket möjliggör start och tomgångskörning utan att vibratorn är inkopplad. På grund av rotationsriktningen och placeringen av vibrationselementet i framänden av bottenplattan rör sig vibratorn framåt av egen kraft. Bensinmotorn är väl skyddad mot skador vid användning och transporter av en stabil skyddsram med skyddsplåt på ovansidan.

TEKNISK BESKRIVNING

FR 95

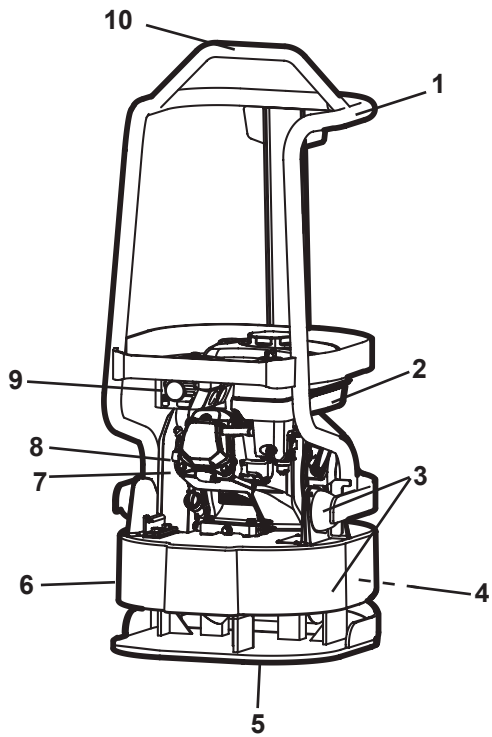

1. Manöverhandtag
2. Bensinmotor
3. Gummidämpare
4. Vibrationselement
5. Bottenplatta
6. Motorplatta
7. Kilrem
8. Centrifugalkoppling
9. Skydd ljuddämpare
10. Lyftögla

DAGLIG TILLSYN

Kontroll av bränsle

Kontrollera att bränsle finns i tanken. Fyll på vid behov.

Kontroll av motoroljenivå

Kontrollera dagligen vevhusets oljenivå. Oljan skall nå upp till påfyllningshålets kant när maskinen står på ett plant underlag.

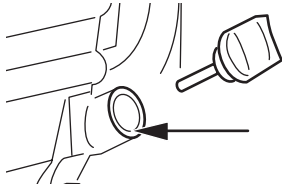

Kontroll av luftrenare

Luftrenaren skall kontrolleras minst en gång varje arbetsvecka. Vid körning under dammiga förhållanden måste kontroll ske dagligen.

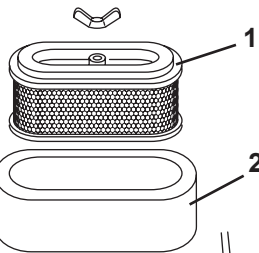
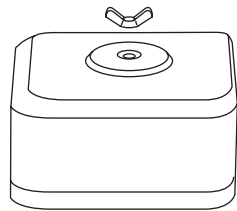

1. Papperselement
2. Skumplastelement
3. Gummipackning Obs viktig!

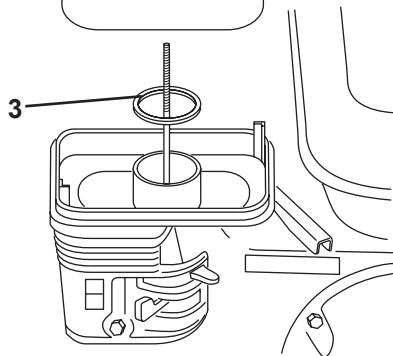

Olje-/bränsleläckage

Kontrollera dagligen att motorn inte läcker olja eller bränsle. Om läckage upptäcks får maskinen inte köras förrän felet avhjälpes.

Se även separat motorinstruktion!

Kilremsdrift

Kontrollera regelbundet kilremmens spänning och kondition. Byt skadad kilrem till ny typ SPA 807 för FR 95.

För att spänna kilremmen gör så här. Lossa skruvarna som håller remskyddet på plats. Ta bort remskyddet.

Lossa de två skruvarna (pos. 1) som håller remspännaren på motorplattan. Dra remspännaren baklänges tills remmen känns tillräckligt spänd. Dra åt skruvarna igen. Återmontera remskyddet.

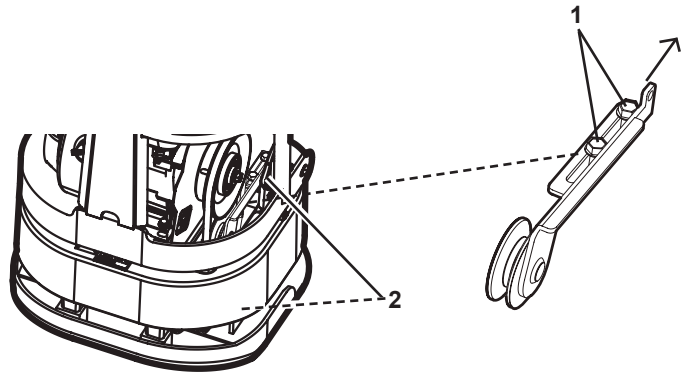

Gummidämpare

Kontrollera regelbundet gummidämparnas (pos. 1) kondition. Byt ut skadade dämpare.

Rengöring

1. Tag bort skumplastelementet och papperselementet och kontrollera att inga skador finns. Byt ut skadade delar.
2. Tvätta skumplastelementet i vätska med hög flampunkt och låt torka ordentligt. Doppa i motorolja och krama ur.
3. Slå papperselementet mot något hårt några gånger så att smutsen lossnar

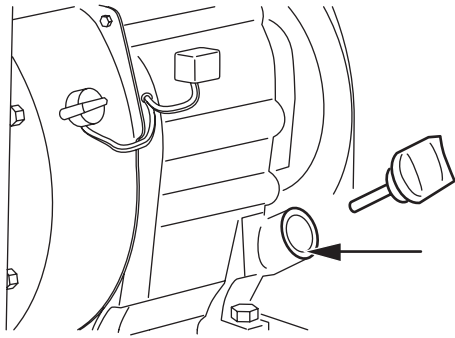

Oljenivå

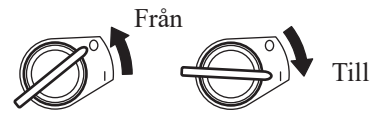

Motorströmbrytare

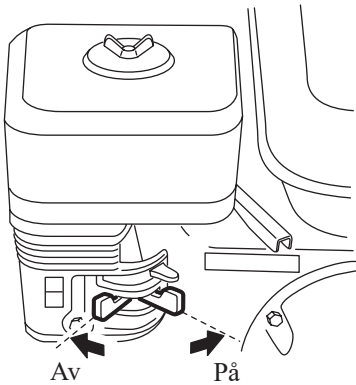

Bränslekran

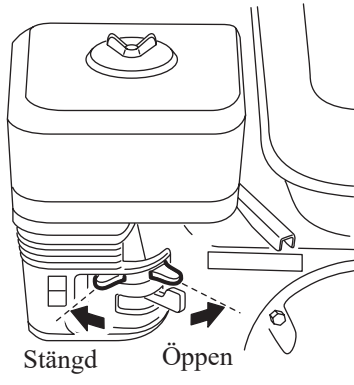

Choke

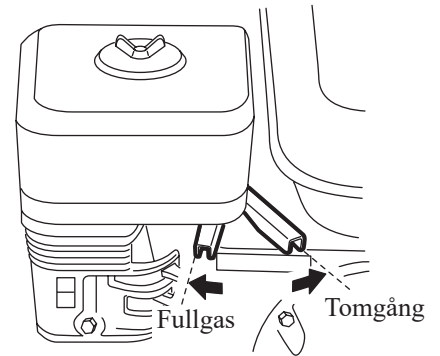

Gasreglage

FÖRE START

Se Daglig tillsyn, sid 8.

START

Ställ motorströmbrytaren i läge "till".

Öppna bränslekranen.

Ställ gasreglaget på 1/3- del av fullvarv.

Justera chokespjället; Vid kall motor stängs choken helt.
Använd ej choken vid varm motor eller om lufttemperaturen är hög.

Starta genom att dra starthandtaget. Drag först till mekanismen greppar, därefter kraftigt och snabbt.

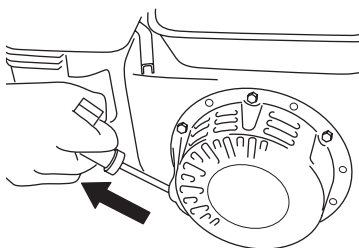

EFTER START

Ställ gasreglaget på tomgång.

Öppna choken gradvis.

Varmkör motorn ca 5 min.

STOPP

Ställ motorn på tomgång och låt den gå någon minut.

Vrid motorströmbrytaren till läge "från".

Stäng bränslekranen.

MÅTT in mm

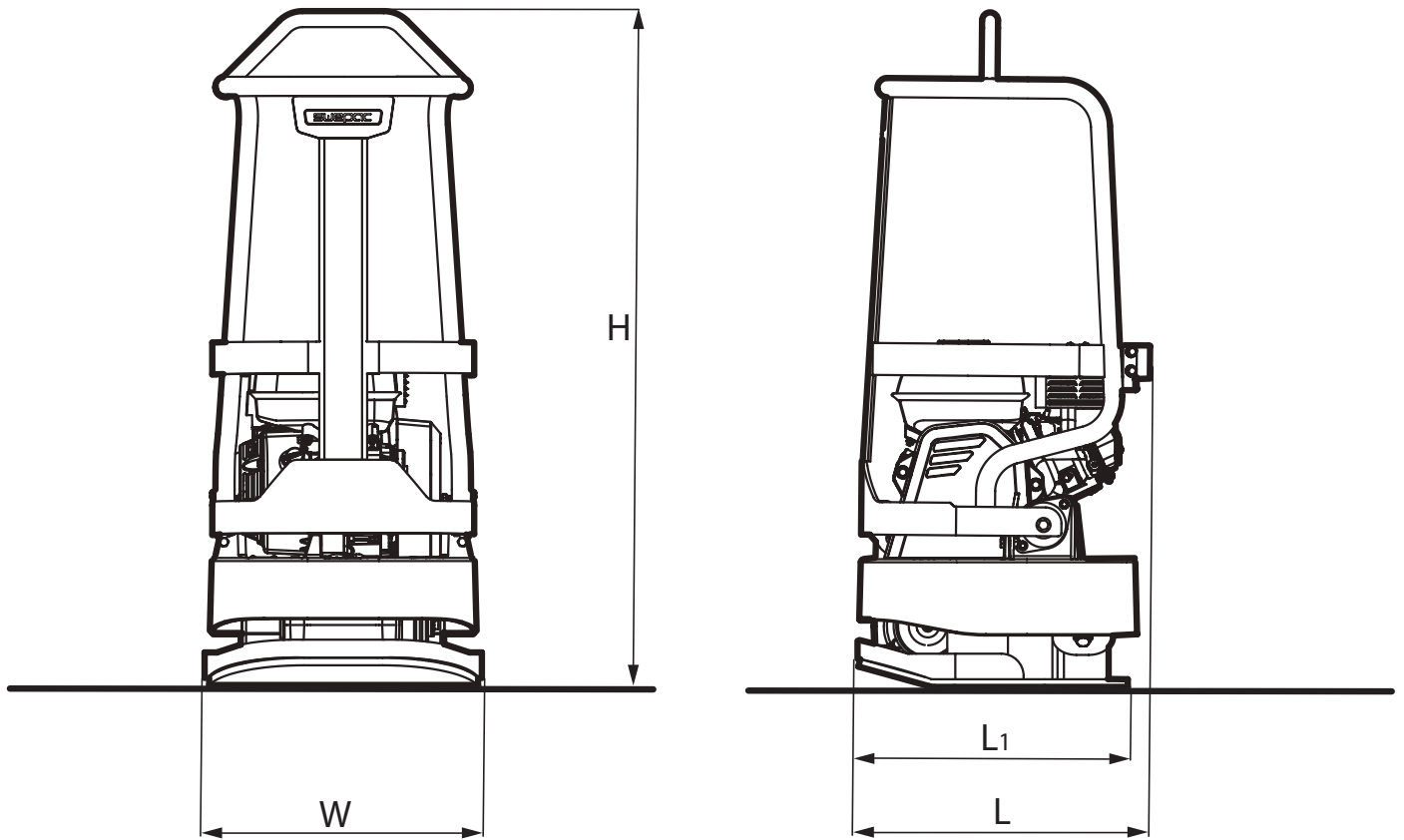

L ₁	430
L	450
W	435
H	1040

KÖRINSTRUKTION

Maskinens vibrationselement startas vid gaspådrag. Bästa packning uppnås vid fullvarv på motorn. Undvik att köra motorn vid andra varvtal. Maskinens vibrationselement stannar då gasreglaget ställs på tomgång.

Maskinen är endast avsedd att användas utomhus. Arbeta med maskinen i dagsljus eller annan tillräcklig belysning. Fyllmassor skall vara vattnade eller naturligt fuktiga. All annan användning avråds ifrån.

TRANSPORT

Maskinen är försedd med lyftögla, som kan användas för krok eller tross.

Kontrollera före lyft att lyftögla, och dess infästning i maskinen ej är skadad. Kontrollera också att transporthjulen och bottenplattans gummidämpare är oskadade och sitter ordentligt fast.

Vid transport med fordon skall maskinen surras med t.ex. godkända spännband. OBS! Surra i bottenplattan och inte i den gummiavfjädrade överdelen.

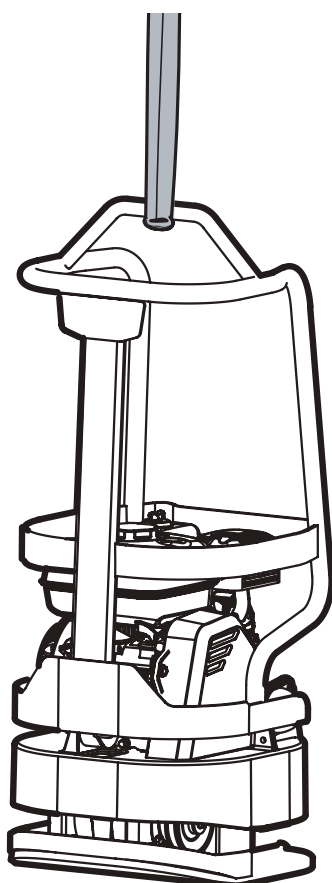
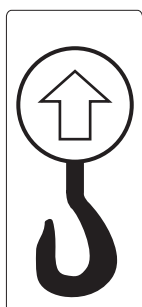
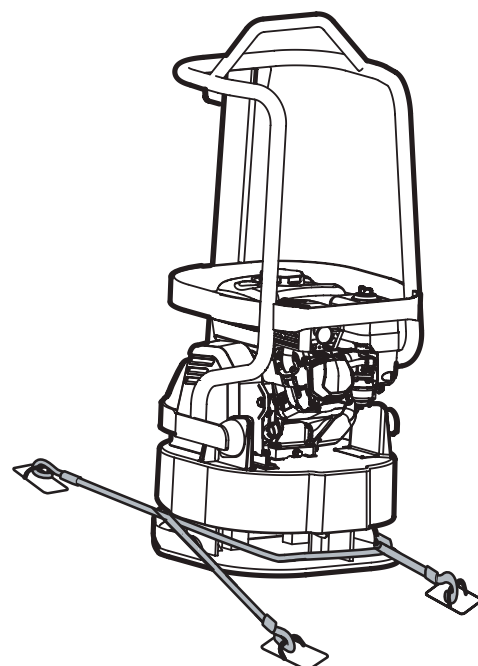

Transportsäkring

Spänn alltid fast maskinen med spännband enligt illustration vid transport.

ANTECKNINGAR

ANTECKNINGAR

ANTECKNINGAR



EG-försäkran om överensstämmelse

Tillverkare

**Swepac AB
Bergvägen 7
34132 Ljungby**

1. Kategori: Markvibrator
2. Typ: FR95
3. Motoreffekt: 3,6 kW

Produkten överensstämmer med följande direktiver:

2006 / 42 / EG

2000 / 14 / EG

2004 / 108 / EG

EN 500-1

EN 500-4

Teknisk tillverkningsdokumentation finns hos:

Swepac AB, Bergvägen 7 34132 Ljungby SE
Tomas Johansson / Product Engineer

SWEPAC

SWEPAC AB

Adress **Bergvägen 7, 341 32 Ljungby**, tel **0372-156 00**, fax **0372-837 41**, E-post **mail@swepac.se**,
Internet **www.swepac.com**